



TABLE BENCH

腰掛けテーブルベンチ

腰掛けた後に立ち上りやすい！
気軽に立ち寄って「ちょい掛け」できる
ユニバーサルデザインのテーブルベンチです



Universal design

Hint

お年寄りは立ち座りが大変...

お年寄りは、立ち座りするのにも膝が痛くなりやすく、ベンチを利用するのにも一苦労。

- 立ち上る時に膝に体重がかかる
- 階段の下り・歩き出し

といった場合に、膝の痛みが現れやすいと言われています。

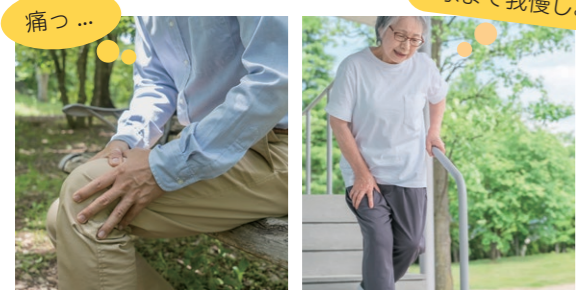

Proposal

ちょい掛けできるテーブルベンチ

膝への負担を楽にすることで、高齢者はもちろん、一般の人にとっても使いやすいファニチャーとなるのではないのでしょうか。

「少し休んで、また歩き出す」をスムーズに行えることで、気軽に立ち寄れる腰掛けテーブルベンチを開発しました。

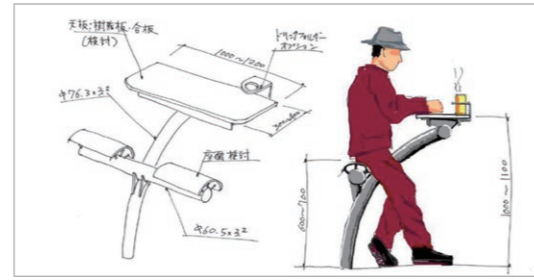

RTF-1601 (片側タイプ)

- W1200 × D894 × H900
- 45kg



気軽に立ち寄りやすい片側タイプ。立ち上る動作が楽だから、ちょっとした時間の休憩にぴったりです。

RTF-1602 (両側タイプ)

- W1200 × D1793 × H900
- 90kg



向かい合わせて設置することで対面で使えます。集まって談笑したり、軽食利用したりできます。

Design point

立ち上りやすいデザイン



腰掛けやすい座面

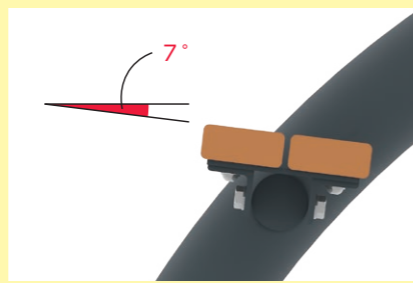

座りを安定させる角度

座り姿勢が自然になるように検証を行い、座面に角度を付けました。



滑りにくい座板

座板の表面にはサンディング処理を施し、滑りにくくしています。

腰・膝への負担を軽減する座面高さ

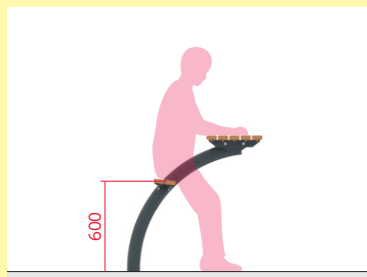

着座時

座面が高いため、足腰の負担を少なく座ることができます。

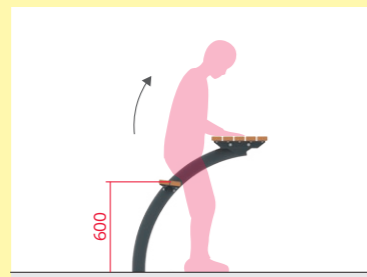

立ち上り時

テーブルに手を突いて、スムーズに立ち上がることができます。

RTF-1601/1602 共通仕様

- 座・天板 ▶ Sウッドアップ (遮熱・減熱・自己消火性対応品)
- 脚・接続 ▶ 鋼材 / 溶融亜鉛メッキ下地、合成樹脂塗装仕上

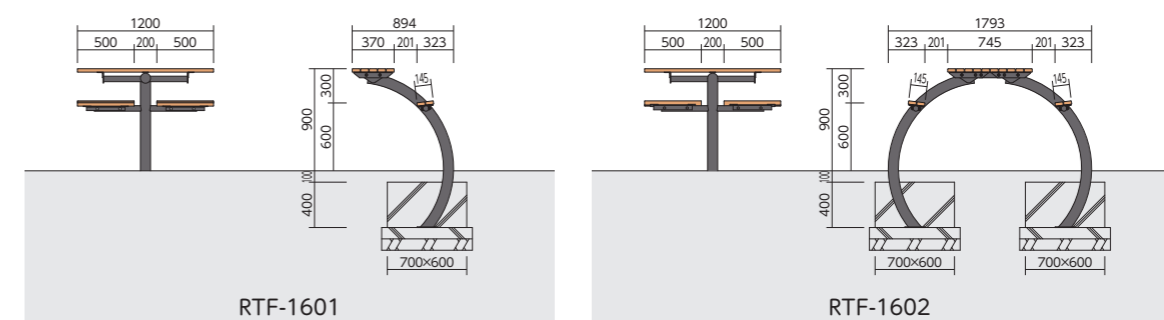

たとえば、こんな場所に！

公園の園路沿い



公園の園路沿いに設置して
気軽に立ち寄れる休憩スペースに

眺めの良い景色



川沿い・高台・緑道など
眺めの良い景色で優雅なひととき

屋上テラス



屋上からの眺望を臨みながら
ランチタイムや軽食に利用

街中の省スペース



駅まわりや街路地に設置して
にぎわいの空間を創出

 株式会社サカエ

 <https://www.sakae-kk.com>

本社 〒181-0004 東京都三鷹市新川4-7-19
TEL : 0422-47-5981 FAX : 0422-49-2122
E-mail : tokyo@sakae-kk.com

仙台支店 〒981-3133 宮城県仙台市泉区泉中央3-9-8 リトルマーメイド2F
TEL : 022-776-6051 FAX : 022-776-6052
E-mail : sendai@sakae-kk.com

西日本支店 〒533-0033 大阪府大阪市東淀川区東中島1-6-14 新大阪第2日大ビル901
TEL : 06-6325-2288 FAX : 06-6325-3153
E-mail : nishinohon@sakae-kk.com

ホームページはこちら



sakae web site